

KOMPAKT-180

KOMPAKT BETON SANTRALİ

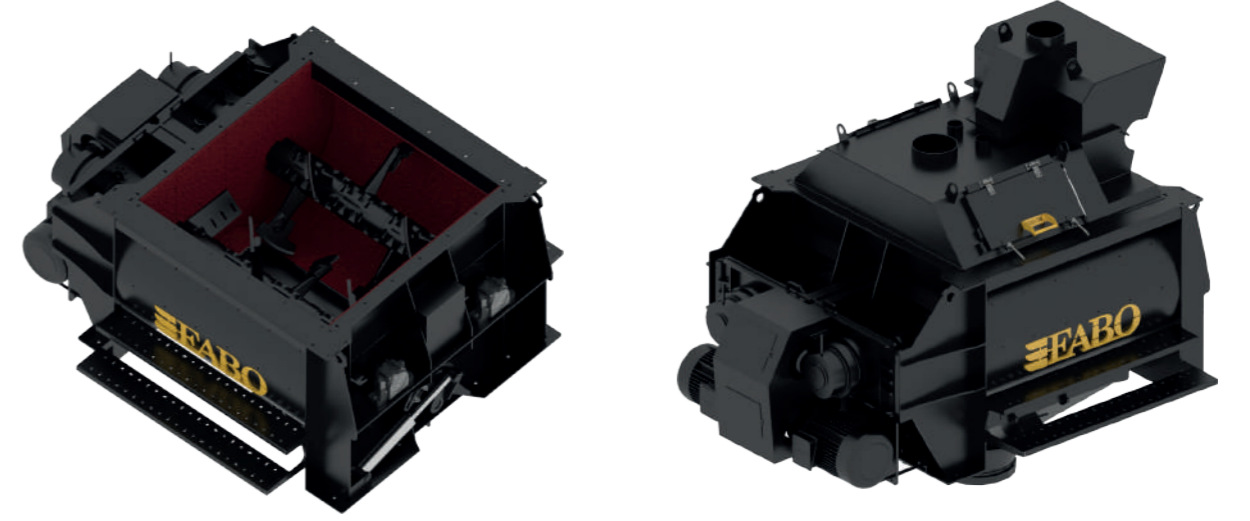

MİKSER ÖZELLİKLERİ



TEKNİK ÖZELLİKLER

TEMEL TEKNİK ÖZELLİKLER	VERİLER
Mikser	Twin Shaft Mikser 4,5 m ³
Yükleme Kapasitesi	6750 L
Taze Beton Kapasitesi	5625 L
Sıkıştırılmış Beton Kapasitesi	4500 L

TEMEL TEKNİK ÖZELLİKLER	VERİLER
Motor Gücü	2 x 90 kW
Boşaltma Şekli	Hidrolik Kapak
Redüktörler	Dişan-Yılmaz

Not: Tüm ağırlık ve ölçüler yalnızca standart üniteler için geçerlidir.

TRANSFER ÖLÇÜLERİ



ÇALIŞMA ÖLÇÜLERİ



Ağırlık : 30000 kg

Bu belgedeki bilgiler yalnızca bilgilendirme amaçlıdır ve önceden haber verilmeksizin değiştirilebilir. FABO Global, bu belgede yer alan hatalar veya eksikliklerden ya da burada verilen bilgilerin kullanımından kaynaklanan herhangi bir sorumluluk kabul etmez. Sürekli ürün geliştirme sürecimiz nedeniyle, teknik özellikleri önceden haber vermeksizin değiştirme hakkımız saklıdır. Bu broşürde verilen ürün performans verileri yalnızca rehber niteliğindedir; bu bilgiler açık veya zımni bir garanti veya taahhüt teşkil etmez, ancak test örneklerini gösterir. Sonuçlar, uygulamaya bağlı olarak değişiklik gösterebilir. Fotoğraflar yalnızca tanıtım amaçlıdır; görsellerdeki makinelerin bazılarını veya tamamını isteğe bağlı ek donanımlarla donatılmış olabilir. İsteğe bağlı donanımlar hakkında detaylı bilgi almak için bizimle iletişime geçiniz.

KOMPAKT-180 KOMPAKT BETON SANTRALİ

DAHA AZ ALAN, DAHA FAZLA ÜRETİM

KOMPAKT-180, FABO Global tarafından geliştirilmiş, yüksek üretim kapasitesi ve verimliliği kompakt tasarım ile birleştiren kompakt beton santralidir. 160-180 m³/saat üretim kapasitesi, güçlü mikser ünitesi, hassas tartım sistemi ve gelişmiş otomasyon teknolojisi ile yoğun projelerde dahi maksimum performans sağlar. Modüler ve kompakt yapısı sayesinde minimum alan gereksinimi ile kurulabilir, hızlı montaj avantajı ve kolay taşınabilirlik sunar. Düşük işletme maliyeti, dayanıklı konstrüksiyon, uzun ömürlü ekipmanlar ve fabrika çıkışlı kalite kontrol süreçleri ile güvenilir, kesintisiz ve yüksek kaliteli beton üretim çözümü sağlar.

ÖNE ÇIKAN ÖZELLİKLER:

- Tüm tesis tek bir şasi üzerinde toplandığından, nakliye ve kurulum kolaylığı sağlıyor. Tek çekici ile taşınabiliyor.
- Agregası, su, çimento ve katkı maddeleri tartımı otomatik (yük hücreli) ve hassas—beton kalitesi ve karışım homojenliği bu sayede artıyor.
- Avrupa standartlarına uygun taşıma ve çalışma ölçüleri
- Yakıt tasarrufu ve düşük işletme maliyetleri için tasarlanmıştır.

ÜRETİM KAPASİTESİ: 160-180 M³/S

ÖZELLİKLER	VERİLER
Ekipman:	Twin Shaft
Toplam Güç:	212 kW
Taşıma boyutları:	12636 mm (Uzunluk) 2860 mm (Genişlik) 3859 mm (Yükseklik)
Ağırlık:	30000 kg

1 Agregası Bunkerleri

- Bunker Kapasitesi : 150 m³
- Bölme Sayısı : 2 x 30 - 3 x 30 m³
- Daha uzun ömürlü olması için 6 mm ST-37 A1 kalite özel kıvrımlı sacdan imal edilmiştir.
- Kum bölgesinde akışkanlığı artırıcı EMTAŞ markalı 0,37 kW vibro motor bulunur 4 adet.
- Boşaltım pnömomatik piston ile sağlanmaktadır.
- * Nem ölçer (opsiyonel)
- * Izgara ve kapatma (opsiyonel)

9 Helezon sistemi

- WAM marka helezon
- Ø 273x12000 mm 2 adet

8 Boşalt Şutu

- Yapışmaz eğimli şık tasarım
- Gövde Malzemesi : ST-37 6 mm A1 kalite sac
- Aşınmaz Malzemesi : Hardox 450 10 mm A1 kalite sac
- 0,37 kW vibro motor
- Bakım kolaylığı için civatalı bileşenler

7 Çimento Silosu

- Özel sistem çimento helezonu
- Hacim : 200 ton (Civatalı veya kaynaklı)
- Filtre : 25 m² üst alanı
- Silonun koruma klapesi
- Seviye göstergeleri : 2 adet her birinde
- Silo Doldurum borusu : Ø 114 mm çelik boru
- Ayaklar : Ø219 mm x 8 mm profil
- Her siloda 8 adet akışkanlaştırıcı
- Huni ve Gövde Malzemesi : ST-37 6 mm A1 kalite sac
- Çatı Malzemesi : ST-37 5 mm A1 kalite sac
- Ø 300 çift flanşlı manuel kollu klape

6 Otomasyon Sistemi

- Reçeteye göre beton üretimi
- PLC kontrollü otomasyon: Tüm üretim süreçlerini otomatik yönetir.
- Hassas tartım sensörleri (loadcell): Agregası, çimento, su ve katkı dozajını sağlar.
- Otomatik malzeme dozajlama: Standartlara uygun homojen karışım.
- Üretim verisi kaydı: Süreç izleme ve raporlama.
- Alarm ve emniyet sistemi: Arıza ve tehlikelerde otomatik durdurma ve uyarı.
- Enerji ve zaman tasarrufu: Verimli ve kesintisiz üretim imkanı.

* OPSİYONEL

5 Twin Shaft Mikser (Çift Mill)

- 4.5 m³ yaş beton kapasitesi
- Hidrolik tahrikli boşaltma kapağı
- Otomatik yağlama sistemi
- Yan aşınmaz malzemesi : Hardox 450 15 mm A1 kalite sac
- Gövde aşınmaz malzemesi : Döküm 20 mm
- Yüksek verimli redüktör ve motor
- Acil stop güvenlik önlemi
- Hazır beton, prekast beton, silindire sıkıştırılmış beton ve RCC üretim kabiliyeti



2 Agregası Tartım Bunkerleri

- Tartım Kapasitesi : 20.000 kg
- Gövde Malzemesi : ST-37 8 mm A1 kalite sac
- Vibro Motor : EMTAŞ marka 0,37 kW 2 adet
- Yük Hücresi : 4 adet 5000 kg
- S tipi loadcell
- Her bağlantı elemanı hem de zincir ile bağlantı

3 Agregası Tartım Bantı

- Bant Ölçüleri : 1200 mm x 7.600 mm
1200 mm x 12.000 mm
- Şase Malzemesi : 6 mm kıvrımlı sac
- Motor : 2 x 11 kW GAMAK motor 85 D/D
- Rulmanlar : SKF-FAG-NACHI veya eşdeğer markalar
- Konveyör Bantı : EP 125 Kalite 4 katman

4 Bantlı Transfer Sistemi

- Bant Ölçüleri : 1200 mm x 15000 mm
- Şase Malzemesi : 5 mm bükülmüş sac
- Motor : 22 kW POLAT veya muadil markalar
- Rulmanlar : FAG-SKF veya eşdeğer markalar
- Konveyör Bantı : EP 125 kalite 4 katman aşınmaya dayanıklı kauçuk bant
- Kemer Kalınlığı : 10 mm
- Tahrik Tamburları : Ø 320 mm - 5 mm kalınlık tahrik tamburları kauçuk ile kaplıdır.
- Acil durdurma butonu ile donatılmıştır.

EK TEKNİK ÖZELLİKLER

• Çimento Tartım

- Hacmi : 3000 kg
- Gövde : ST-37 A1 kalite 8 mm
- Aktüatörlü klape
- Loadcell : 3 x 1000 kg

• Su Tartım

- Hacmi : 1500 kg
- Gövde : ST-37 A1 kalite 6 mm
- Aktüatörlü klape
- Loadcell : 4 x 1000 kg

• Hava Kompresörü

- Sıkıştırılmış Hava Hacmi : 500 lt
- Marka : DALGAKIRAN
- Menşei : Türkiye
- Tip : Kayışlı Pistonlu Kompresör
- Motor : 7.5 kW
- Maksimum Hava Basıncı : 10 bar

• Katkı Tartım

- Hacmi : 2 x 25 lt
- Gövde : ST-37 A1 kalite
- Aktüatörlü klape
- Loadcell : 1 x 100 kg

KOMPAKT-180 KOMPAKT BETON SANTRALİ TEKNİK ÖZELLİKLER

Üretim Kapasitesi	Agregası Bunkerleri	Bant Kapasitesi	Yükleme Şekli	Mikser Kapasitesi	Mikser Tipi	Çimento Tartım	Su Tartım	Katkı Tartım	Kontrol Sistemleri	Kontrol Kabini	Helezon Çapı	Kompresör
160-180 m ³ /h	2 x 30 - 3 x 30 m ³	9600 kg	Bantlı	4500/6750 L	Twin Shaft	6600 kg	1500 L	50 L	Siemens Or ABB	Dahil	Ø 323 mm	Dahil

STANDART ÖZELLİKLER



Twin Shaft mikser ve entegre üst grup, yüksek kapasiteli beton üretiminde hızlı, homojen ve kesintisiz çalışma sağlayacak şekilde tasarlanmıştır.

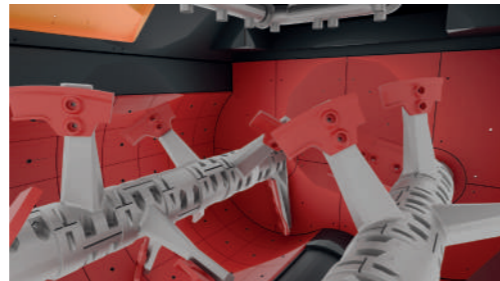

Twin Shaft mikser karıştırma kolları, yüksek aşınma dayanımına sahip yapıyla malzemeyi kısa sürede homojen şekilde karıştırarak verimli ve uzun ömürlü kullanım sağlar.



Otomasyon sistemi ve kontrol kabini, beton santralinin tüm üretim süreçlerini hassas, güvenli ve tam entegre şekilde yöneten merkezi kontrol altyapısıdır.



Çimento silosu, yüksek depolama kapasitesi ve dayanıklı gövde yapısı sayesinde çimentonun güvenli, kesintisiz ve kontrollü şekilde beslenmesini sağlar.



Agregası bunkerleri, farklı boyuttaki malzemelerin düzenli, kontrollü ve yüksek kapasitede beslenmesini sağlayan beton santralinin temel depolama ve dozajlama ünitesidir.